

K-60SP

RIDGID[®]

Kollmann



РУКОВОДСТВО ПО ЭКСПЛУАТАЦИИ

Прочитайте сопутствующую инструкцию по технике безопасности, а также руководство по эксплуатации прежде, чем пользоваться машинкой.

СОХРАНИТЕ ЭТО РУКОВОДСТВО

Технические характеристики

K-60SP

Длина (мм)	450
Ширина (мм)	240
Высота (мм)	356
Вес (кг)	19,5
Электродвигатель	220 Вт

230 В или 110 В 50/60 Гц. Рекомендуемые предохранители 10 А.

Используемые спирали

5/16" (8 мм)	A-17-A
3/8" (10 мм)	A-17-B
5/8" (16 мм)	Стандарт
7/8" (22 мм)	Стандарт

Описание и иллюстрации всех спиралей, насадок и принадлежностей смотрите в каталоге оборудования для чистки труб и канализации компании РИДЖИД/Коллманн.

Работа отключающего устройства РИДЖИД. (Рис. 1)

Важно:

Проверяйте устройство перед каждым использованием. Воткните вилку устройства в электророзетку. Чтобы включить устройство, нажмите сброс.

Появится красный индикатор. Нажмите кнопку проверки. Устройство должно выключиться, а индикатор стать черным.

Не используйте, если устройство не выключается при нажатии на кнопку проверки.

Для использования оборудования нажмите сброс. Если устройство часто выключается, не пользуйтесь оборудованием и направьте его для проверки в сервисном центре РИДЖИД.

Примечание: После отключения питания устройство выключается и должно быть возвращено в исходное положение.

Безопасность

В целях безопасности K-60SP оснащена быстродействующим сцеплением, позволяющим, если требуется, мгновенно останавливать спираль.

- Надевайте рабочие рукавицы. Никогда не хватайте вращающуюся спираль тряпкой или болтающейся на руке рукавицей, которые могут быть "схвачены" спиралью. Наиболее безопасна для использования кожаная рукавица с металлическими пластинками на ладони.
- Спираль. Обычно спираль постоянно должна вращаться по часовой стрелке. Вращение против часовой стрелки может привести к повреждению спирали и используется только для извлечения насадки из препятствия. Чрезмерное напряжение спирали может оказаться опасным для оператора, так как она может начать перекручиваться или запутываться. Не пользуйтесь сильно изношенными спиралью или кулачками.
- Пользуйтесь направляющим шлангом, чтобы предотвратить поднятие спиралью грязи и сора.
- Пользуйтесь рекомендуемым оборудованием и дополнительными принадлежностями. Ознакомьтесь в каталоге с перечнем этого оборудования. Использование несоответствующих принадлежностей может быть опасным.
- Вынимайте вилку из розетки перед тем, как заниматься обслуживанием и производить любую наладку.

Инструкция по эксплуатации

Перед эксплуатацией машинки оператор должен ознакомиться с методом соединения спиралей и насадок при помощи запатентованного компанией РИДЖИД/Коллманн быстроразъемного соединительного устройства с Т-образным пазом (см. Рис. 2).

Использование 16 мм (5/8") или 22 мм (7/8") секционной спирали (Рис. 3а, в, с - Рис. 4)

Установите машинку на расстоянии от 30 до 60 см от отверстия трубопровода и закрепите направляющий шланг с тыльной стороны машинки. Для этого поднимите запорный палец на адаптере направляющего шланга и вводите адаптер направляющего шланга с тыльной стороны машинки до тех пор, пока он не зафиксируется на месте. Подключите вилку электрошнура к любой удобной розетке. Вставляйте первую секцию спирали (и все дополнительные секции) с передней стороны машинки и проталкивайте ее через направляющий шланг до тех пор, пока с передней стороны машинки не останется порядка 30 см спирали. Никогда за один раз не подсоединяйте больше, чем одну секцию спирали! (Рис. 5). Первой насадкой, которой следует воспользоваться, является грушевидная головка, которая лучше всего подходит для прохождения колен. Защелкните ее, проверьте соединение, убедитесь в его надежности. Протолкните спираль рукой в трубопровод, придерживая ее левой рукой в ненапрянутом состоянии. Установите

переключатель в положение "1" (Рис. 6) и надавите на рукоятку сцепления вниз до четкого зацепления, чтобы начать вращение спирали. Медленное или постепенное перемещение рукоятки сцепления приводит к слабому "схватыванию" кулачков сцепления и к повышенному износу. Сцепление действует мгновенно, поэтому возвращение рукоятки сцепления в исходное положение мгновенно освобождает спираль. Важное свойство обеспечения безопасности - отсутствие выхода за установленный предел, благодаря чему на спирали не образуется петель, и она не портится. Как только излишек спирали выйдет в трубопровод, отпустите рукоятку сцепления и вытяните из машинки от 15 до 25 см спирали. Продолжайте включать сцепление и повторяйте эту процедуру, добавляя столько дополнительных секций спирали, сколько потребуется, чтобы достичь пробки. Помните: никогда за один раз не подсоединяйте больше чем одну секцию спирали! Достигнув пробки, продвигайте спираль сантиметр за сантиметром. С этого момента насадка начнет выполнять работу. Когда пробка будет устранена и даст проход воде, рекомендуется воспользоваться прямой спиральной головкой или ножом для жира, чтобы обеспечить полную очистку внутренней поверхности трубы.

Использование режима REV (реверс)

Положение "2" (реверс) или вращение спирали против часовой стрелки предназначается только для освобождения насадок, когда они увязнут в препятствии. Всегда, прежде, чем включать реверс, дайте электродвигателю полностью остановиться (положение "0"), а как только насадка освободится, возвращайтесь к режиму "1" (вперед). Продолжение использования режима "2" (реверс) ведет к риску порчи спирали, т. к. спираль свита таким образом, чтобы иметь максимальную прочность при вращении по часовой стрелке, т. е. в режиме "1" (вперед). Для извлечения спирали оставьте переключатель в положении "1" (вперед). Придерживая спираль у края отверстия, надавите рукоятку сцепления вниз на несколько секунд. Спираль будет быстро "вывинчиваться" из трубопровода. Когда перед машиной образуется небольшая петля, отпустите рукоятку сцепления, протолкните спираль через машинку и повторяйте эту процедуру, пока вся спираль не выйдет из трубопровода.

Использование вертушек спирали на 8 мм - 5/16" (A-17-A) или 9,5 мм - 3/8" (A-17-B) (Рис. 7)

Установите вертушку спирали на K-60SP следующим образом:

- Вытяните из вертушки 25 см спирали.
- Поднимите направляющий палец вертушки спирали и переведите рукоятку сцепления вперед, чтобы дать возможность вертушке спирали надеться на машинку. Убедитесь, что направляющий палец зафиксировался в машинке.
- Затяните барашковые винты на вертушке спирали.

Расположите машинку как можно ближе к отверстию трубопровода и следуйте той же процедуре работы, которая описана для использования секционной спирали на 16 мм (5/8").

Единственное отличие в том, что не требуется дополнительных секций, т. к. длина спирали в емкостях для 8 мм и 9,5 мм спиралей достаточна для очистки трубопровода. Рукоятка сцепления теперь служит еще одной цели. При сильном надавливании вниз на рукоятку сцепления вертушка начинает вращаться. При переключении рукоятки сцепления вверх вертушка мгновенно останавливается, предотвращая переход за установленный предел или образование петель. Встроенный тормоз увеличивает срок службы спирали. Машинка, к которой подсоединена вертушка 8 мм или 9,5 мм спирали, может использоваться для прочистки: раковин любого типа (трубопроводов измельчителей кухонных отходов (унитазов (ванн (потолочных трубопроводов.

Регулировка тормоза на вертушке спирали

В связи с износом, для обеспечения эффективного торможения, становится необходимой регулировка тормозного барабана на вертушке спирали. Ослабьте два винта без головок (А), поверните стопорный винт (В) по часовой стрелке для хорошего торможения, затем затяните оба винта без головок (А) и повторно проверьте натяжение на стопорном винте (В) (Рис. 8).

Техническое обслуживание

- Смазывайте машинку консистентной смазкой через фитинги для смазки раз в неделю, если пользуетесь машинкой ежедневно; раз в месяц, если пользуетесь ею реже.
- Очищайте и смазывайте кулачки зажимного приспособления маслом после каждого использования.
- Очищайте емкости вертушек спиралей на 5/16" и 3/8" (8 мм и 9,5 мм) после каждого использования, просто вывинчивая три винта.
- Периодически проверяйте, не нужно ли отрегулировать тормозной барабан на вертушке спирали.
- Чистая машина работает наилучшим образом.

Уход за оборудованием

Оборудование с приводом от электродвигателя должно храниться в помещении или хорошо укрытым в холодную или дождливую погоду. Если машинка побывала на морозе, для разогрева она должна проработать от десяти до двадцати минут без нагрузки. Невыполнение этого требования приведет к замерзанию подшипников. Если неиспользуемое устройство в течение определенного времени подвергалось воздействию погодных условий, на обмотке электродвигателя скапливается влага, приводящая к перегоранию двигателя. Такое вызванное небрежностью событие приведет к опасности лишения гарантии на оборудование. При транспортировке машинки рекомендуется, чтобы вертушка была отсоединена от устройства на тот случай, если "тряска" приведет к опрокидыванию устройства.

Основными причинами поломки являются:

- Насильное проталкивание спиралей через отверстия меньшего размера, чем рекомендуются для данного размера спирали.
- Форсирование продвижения спирали, когда насадка находится у препятствия или в нем.
- Забывание переключиться на вращение вперед (по часовой стрелке) после того, как застрявшая насадка освобождена реверсным вращением.
- Использование старых, изношенных спиралей.
- Оставление спиралей на улице суровой зимой или допускание, чтобы они мокли под дождем и ржавели.

Наиболее важным средством, позволяющим избежать поломки спирали, является мгновенно действующее сцепление РИДЖИД/Коллманн. С этим сцеплением оператор может разомкнуть вращающий момент на спирали за долю секунды, защищая тем самым спираль от чрезмерного усилия и избегая введения инструмента в препятствие до такой степени, когда вывести его уже невозможно.



1

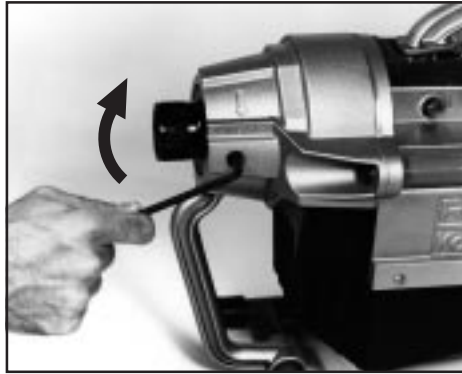

3c



7

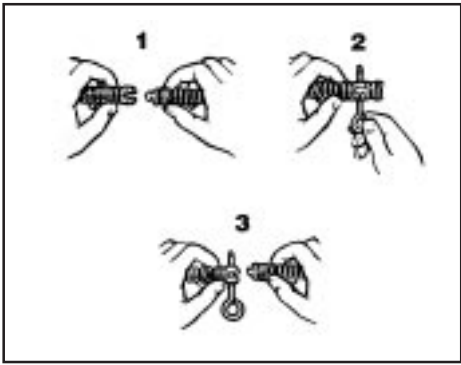

2



4

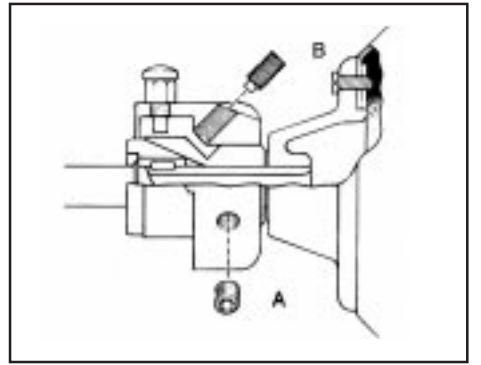

8

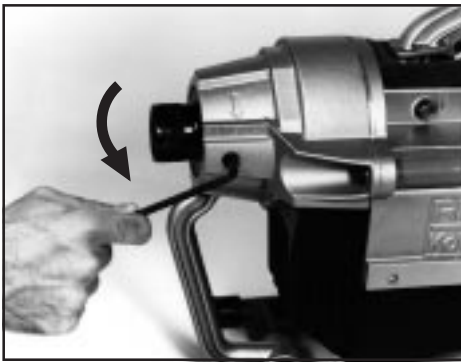

3a

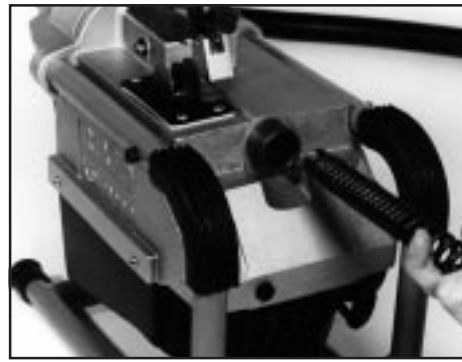

5



9a



3b

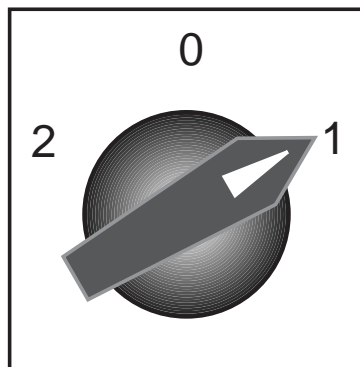

6



9b

K-60SP

Wiring Diagram 230V 50Hz
Elektrisko slēgumu shēma 230V 50 Hz
Elektriskeem 230V 50 Hz

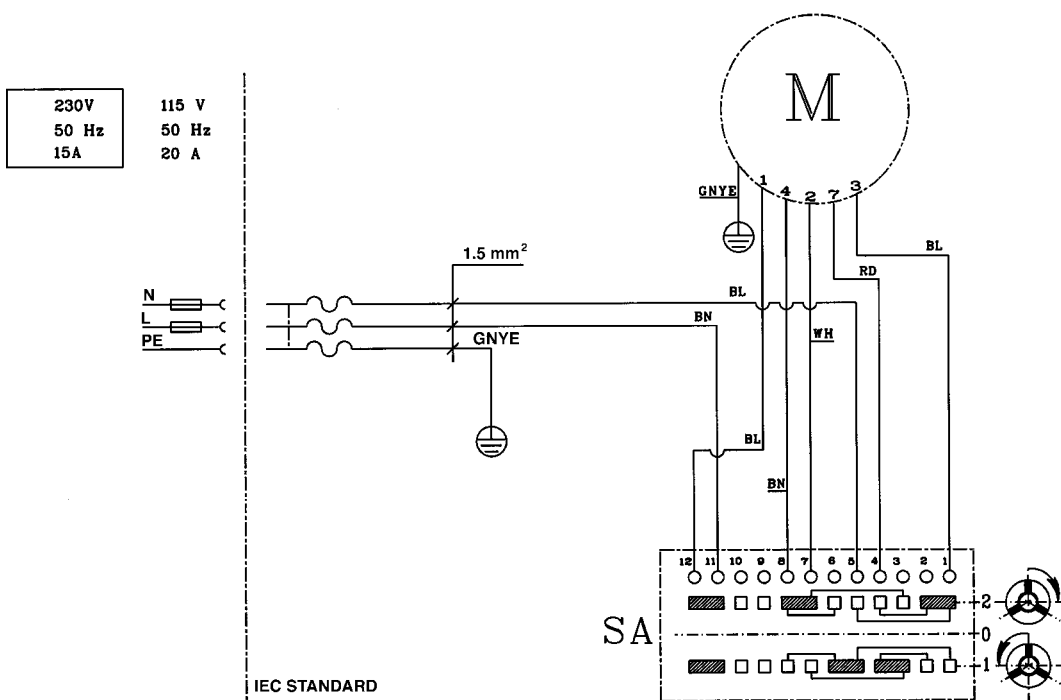



Ridge Tool Subsidiary
Emerson Electric Co.